

3.403 Televizní hudební skříň 4307A „SEMIRAMIS“

Výrobce: TESLA PARDUBICE, n. p.

Hlavní technické údaje:

Zapojení (viz přílohu XXXXII): Dvanácti-kanálový televizní přijímač — superhet pro příjem signálů podle československé normy typu 4208U-6 „NARCIS“ s rozhlasovým přijímačem 805A „FILHARMONIE“ a dvoustopým magnetofonem ANP 201 „SONET“, k napájení ze střídavé sítě.

Televizní přijímač (4208U-6)

Vstup: souměrný, impedance 300 Ω

Rozsahy: 12 kanálů v prvním a třetím televizním pásmu. Cívky osazeny pro kanály č. 1, 2, 6, 7, 8, 9, 10, 11 a 12 (tj. 49,5 až 56,5 MHz; 58 až 66 MHz; 174 až 230 MHz)

Mezifrekvence: 39,5 MHz, 33 MHz; mezinosný kmitočet 6,5 MHz

Průměrná citlivost: pro kanály prvního televizního pásma lepší než 50 μV; pro kanály třetího televizního pásma lepší než 100 μV

Šířka přenášeného pásma: 5 MHz

Rozměr obrazu: 368 × 472 mm

Rozklad obrazu: snímkový — blokovacím oscilátorem, řádkový — sinusovým oscilátorem; synchronizace řádkového rozkladového generátoru se samočinným řízením kmitočtu

Vychylování: elektromagnetické, cívkami s malou impedancí; vychylovací úhel 90° — zaostřování elektrostatické

Dálkové řízení: jasu a hlasitosti

Rozhlasový přijímač (805A)

Vlnové rozsahy: 6; 4,08 až 4,58 m (73,5 až 65,5 MHz); 13,04 až 25,2 m (23 až 11,9 MHz); 25,2 až 52,6 m (11,9 až 5,7 MHz); 187 až 333,3 m (1604 až 900 kHz); 331,5 až 571,4 m (905 až 525 kHz); 1053 až 2000 m (285 až 150 kHz)

Mezifrekvence: pro příjem amplitudově modulovaných signálů 468 kHz; pro příjem kmitočtové modulovaných signálů 10,7 MHz

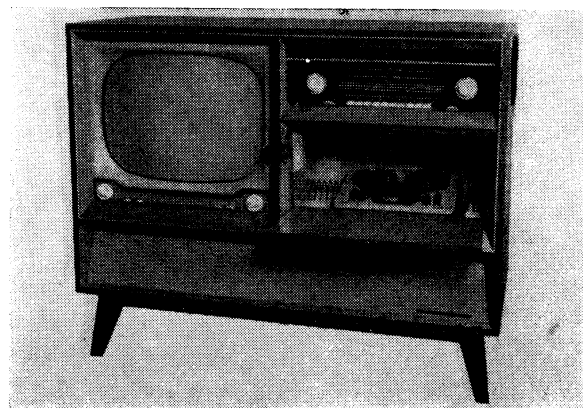

Televizní hudební skříň 4307A „SEMIRAMIS“, výroba 1959 až 1960

Průměrná citlivost: krátké vlny 30 μV, střední a dlouhé vlny 15 μV, velmi krátké vlny (pro odstup úrovně signálu od úrovně šumu 26 dB) 3,5 μV

Průměrná šířka pásma: 7,5 a 17 kHz

Výstupní výkon: 6 W (při kmitočtu 400 kHz; 5 % zkreslení)

Magnetofon (ANP 201) kufříkový

Záznam: dvoustopý — posuv pásku 9,53 cm/s — doba záznamu 2 × 30 min — doba převíjení 1,5 min

Kmitočtový rozsah: 50 až 10 000 Hz + 3 — —2 dB

Citlivost: mikrofonový vstup — 3,2 mV; gramofonový vstup — 100 mV (pro plné vybudzení)

Výstupní výkon zesilovače: 1,5 W (4% zkreslení)

Mikrofon: piezoelektrický se stolním stojánkem

Reproduktor: oválný, rozměrů 120 × 160 mm, impedance kmitací cívky 5 Ω

Napájení: v hudební skříni 220 V; vyjmutý ze skříně — střídavým proudem 50 Hz s napětím 110, 120, 150, 200, 220 a 240 V

Příkon: 50 W

Společné údaje

Vybavení: ovládací skříňka — vestavěná otočná anténa pro třetí televizní pásmo — směšovač — napájecí transformátor — osvětlení prostoru pro magnetofon — reproduktorová soustava

Reproduktory: 6; jeden kruhový, průměru 270 mm; čtyři oválné, rozměrů 200 × 150 mm; všechny (5) s impedancí kmitacích cívek 4 Ω; jeden výškový, tlakový reproduktor s exponenciálním zvukovodem

Napájení: (celého přístroje) střídavým proudem 50 Hz s napětím 220 V

Příkon: 320 W (při plném provozu)

Slaďování:

Televizní přijímač 4208U-6 — podle pokynů uvedených pod 3.307 (str. 343)

Rozhlasový přijímač 805A — podle pokynů uvedených pod 1.701 (str. 176)

Změny v provedení: U přístrojů poslední výrobní série byl magnetofon ANP 201 „SONET“ nahrazen magnetofonem ANP 210 „SONET DUO“. Zapojení magnetofonu ANP 210 je zakresleno na následujícím obrázku.

R	9, 1, 2,	3,	5, 19,	8, 22, 13, 7, 4, 3, 42, 44, 10, 18,	11, 16,	12, 40, 14, 4,	23, 15, 31, 17, 6,	27, 25, 32, 30,	20, 35,	28, 36, 37, 29,	38,	24, 30,		
C	26,	1,	4,	6, 3, 29,	12,	8, 2,	5, 7,	23, 9,	24, 10, 11,	14, 15, 17,	13,	19, 18,	28,	22, 20, 16,
L, TR	L1,			TR1,			L2,			TR2,				

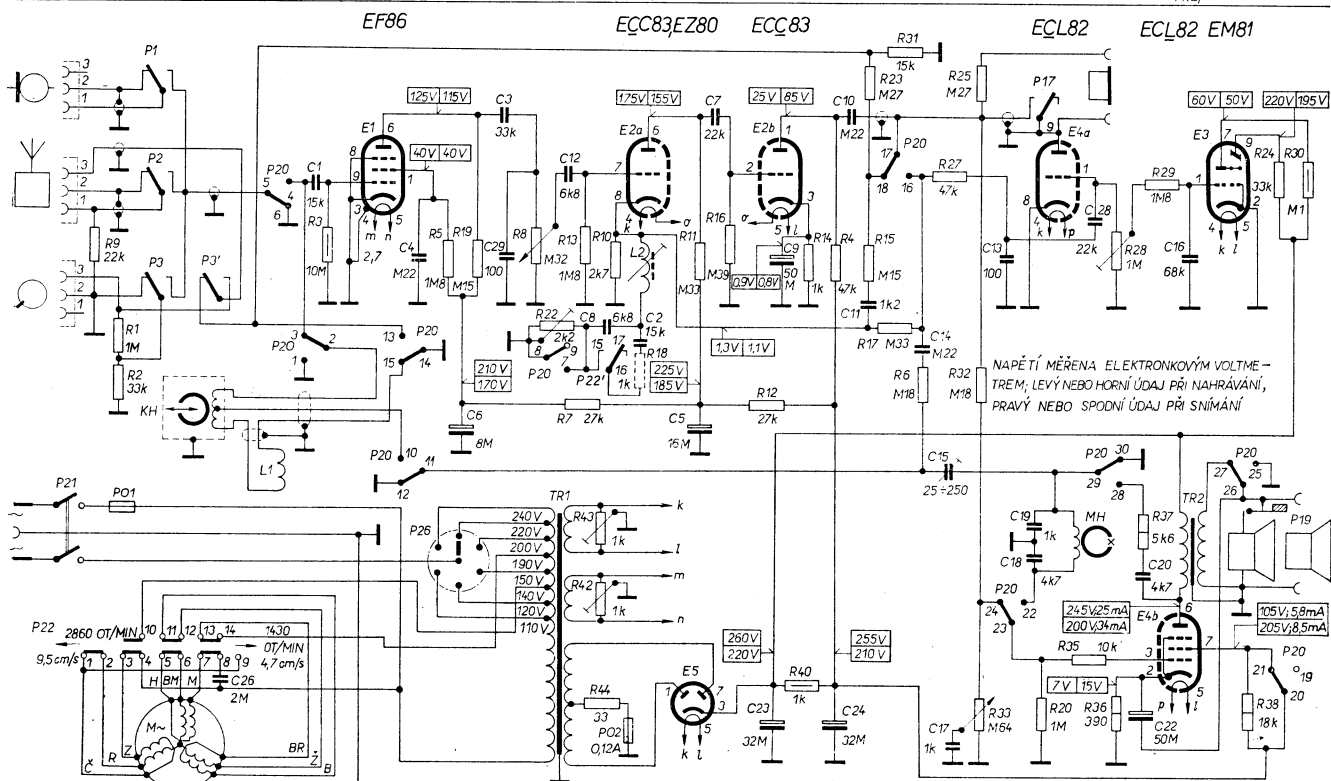

P17 - při pohybu „VPRĚD“ ROZPOJENO

PŘEPÍNAČ PROVOZU P20

POLOHA PŘEPÍNAČE	SPOJÍ SE DOTEKY
SNÍMÁNÍ	2-3, 5-6, 8-9, 11-12, 14-15, 17-18, 20-21, 23-24, 26-27, 29-30,
NAHRÁVÁNÍ	1-2, 4-5, 7-8, 10-11, 13-14, 16-17, 19-20, 22-23, 25-26, 28-29,

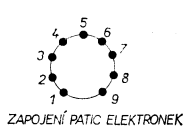

PŘEPÍNAČ RYCHLOSTI P22

POLOHA PŘEPÍNAČE	SPOJÍ SE DOTEKY
9,5 cm/s	1-2, 3-4, 5-6, 7-8, 11-12, 13-14, 16-17,
4,75 cm/s	2-3, 4-5, 6-7, 8-9, 10-11, 12-13, 15-16,

Zapojení magnetofonu ANP 210 „SONET DUO“

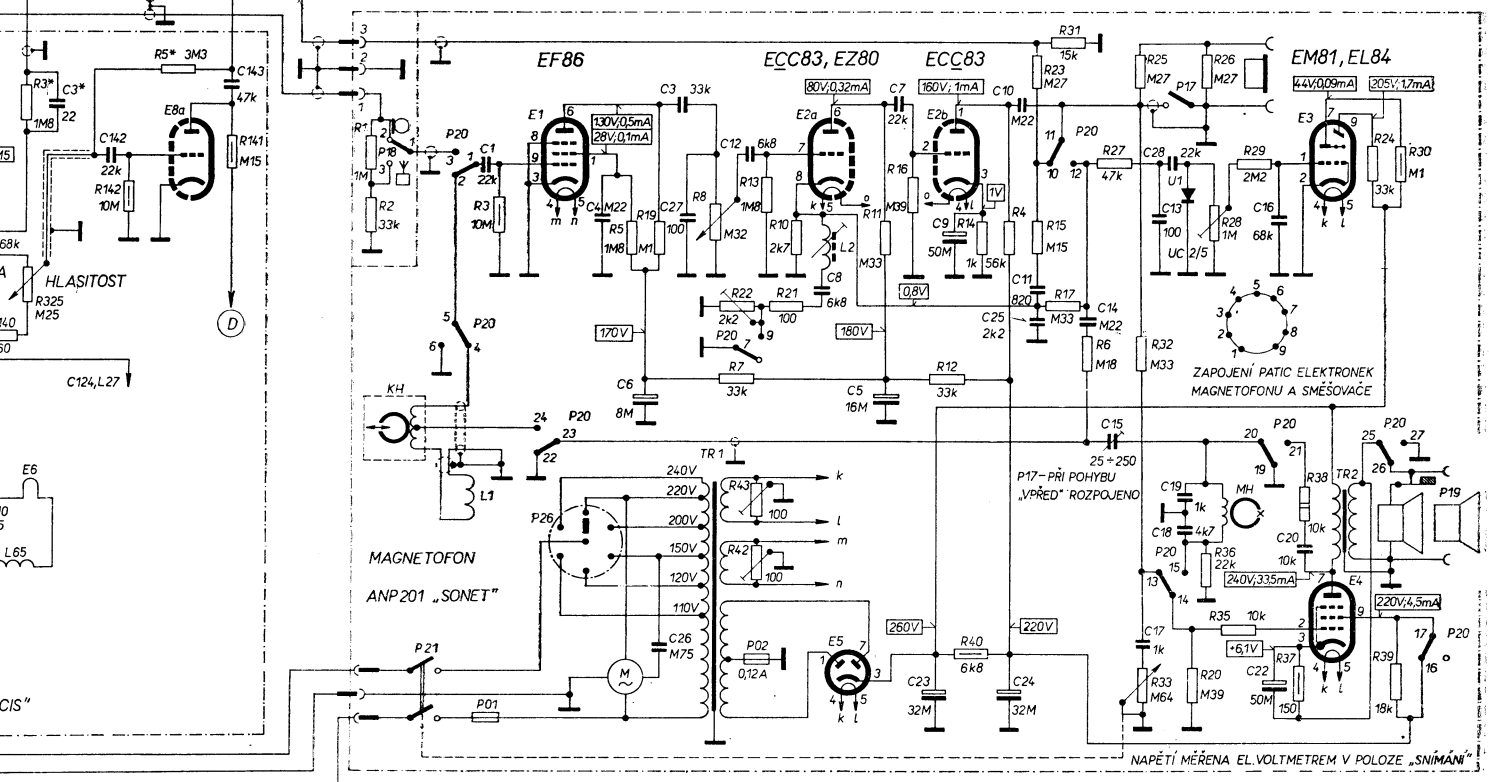
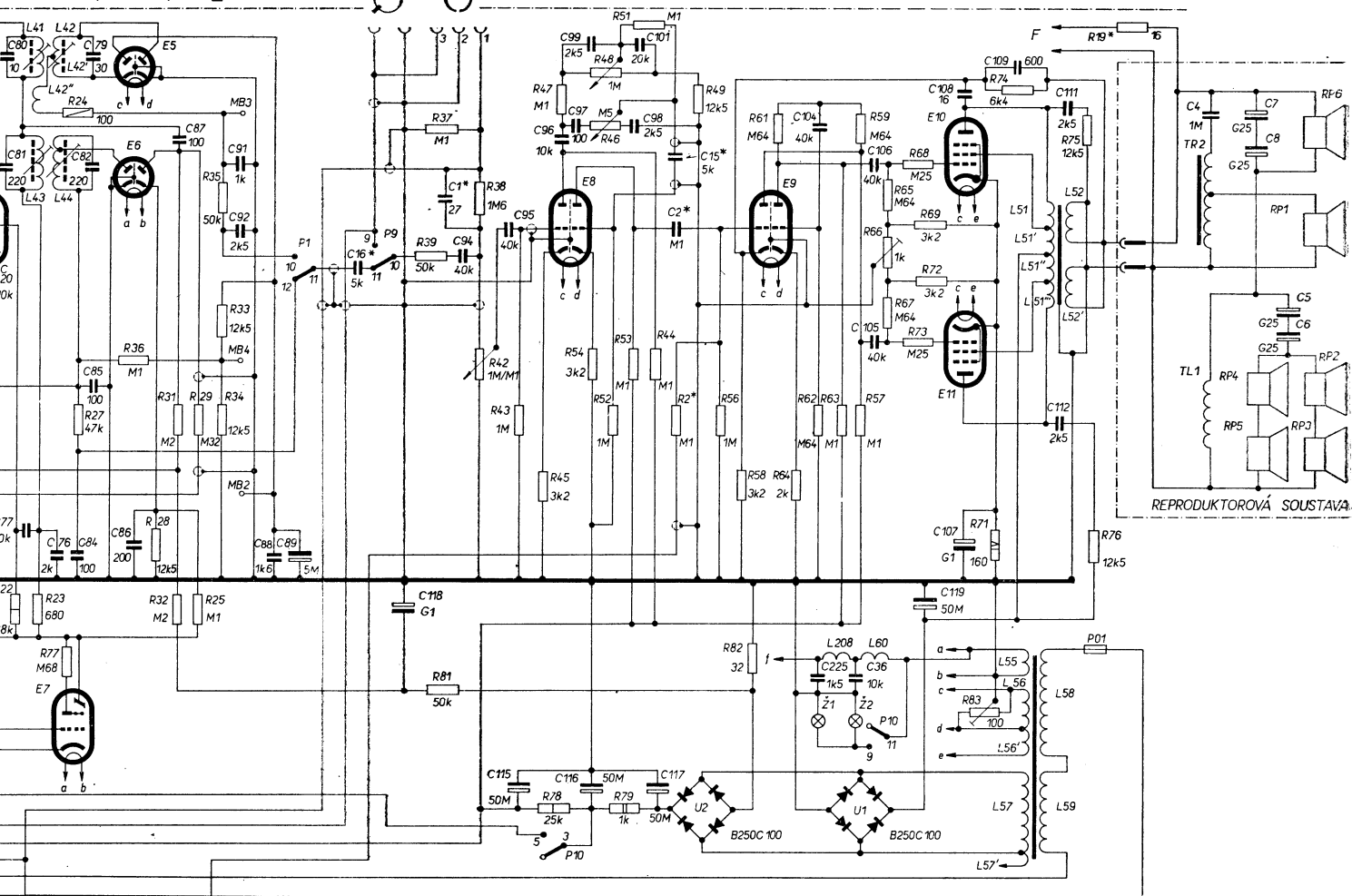

Zapojení televizní hudební skříně 4307U „SEMIRAMIS“
PŘÍLOHA XXXXII.

